

Технический паспорт
Трёхфазный шинопровод POWER TRACKx3

ХАРАКТЕРИСТИКИ

Монтаж	Накладной/подвесной
Материал	Алюминий
Цвет корпуса	Любой RAL
Потребляемая мощность	220В
Степень защиты	IP20
Гарантия	3 года

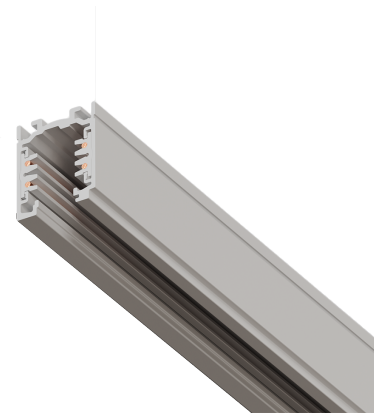
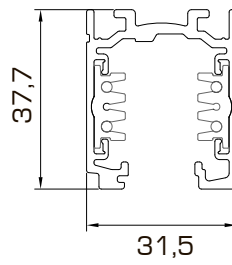

МОДИФИКАЦИИ

Модель	Питание	Размеры
F-PT3-100	Сеть 220 В	31,5*37,7* 1000
F-PT3-200	Сеть 220 В	31,5*37,7* 2000
F-PT3-300	Сеть 220 В	31,5*37,7* 3000

КОМПЛЕКТУЮЩИЕ

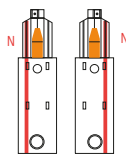
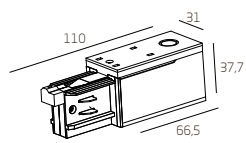

Токоподвод (левый или правый)

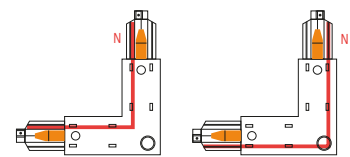
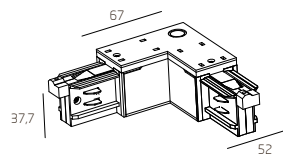

Угловое соединение (левое или правое)

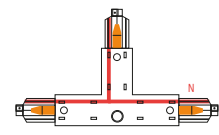
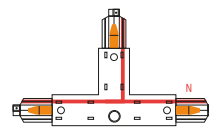
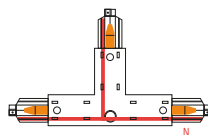
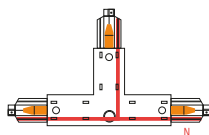
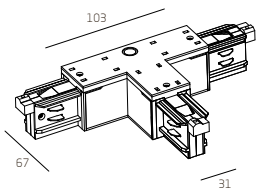

T-образное соединение (правое внутреннее, правое внешнее, левое внутреннее, левое внешнее)

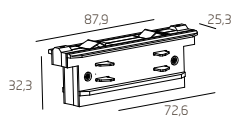

Стык внутренний

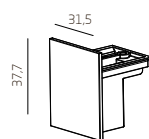

Заглушка

Инструкция по монтажу трекового трехфазного шинпровода (FALDI)

СПОСОБЫ СОЕДИНЕНИЯ ШИНОПРОВОДА

Составить предварительную план-схему трековой осветительной установки в помещении с указанием выбранных мест размещения и типов светильников. Определить вес светильников, мощность и потребляемый ток ТОО. На рисунках приведены некоторые возможные варианты

Если стандартные отрезки шинпровода (по данным каталога) не позволяют собрать требуемую конфигурацию ТОО, следует отмерить и отпилить отрезки шинпровода нужной длины. Шинпровод пилится ручной дисковой пилой. Для обеспечения ровного отреза следует использовать направляющее пилу приспособление (стусло).

Использование для распила устройств, способных повредить конструкцию шинпровода, например ножовки и подобных инструментов недопустимо. Если пластиковый профиль не закреплен по всей длине, то в таком случае возможен некоторый люфт шины внутри алюминиевого профиля, что может негативно сказаться на эксплуатации светильников и самого шинпровода.

При определении размеров конструкции ТОО в целом, следует учесть размеры соединительных элементов. Внимание: после нарезки необходимо очистить шинпровод от стружки.

вариант сборки 1

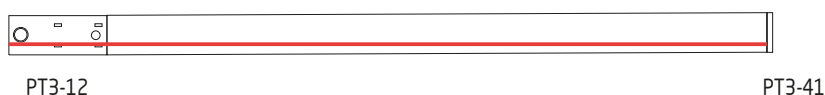

вариант сборки 2

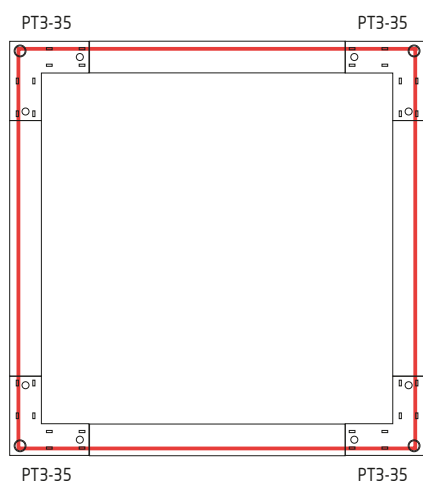
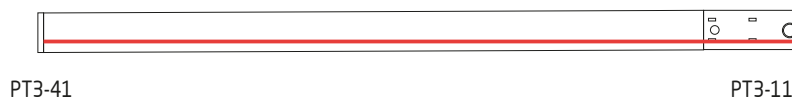

вариант сборки 1

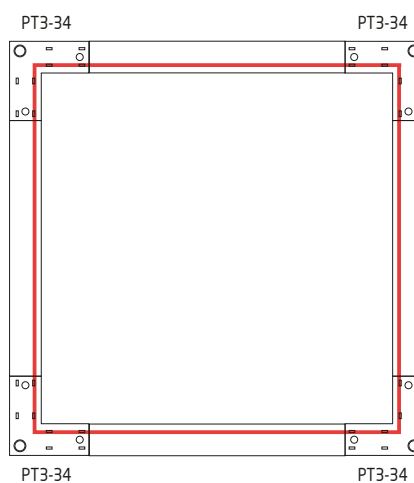

вариант сборки 2

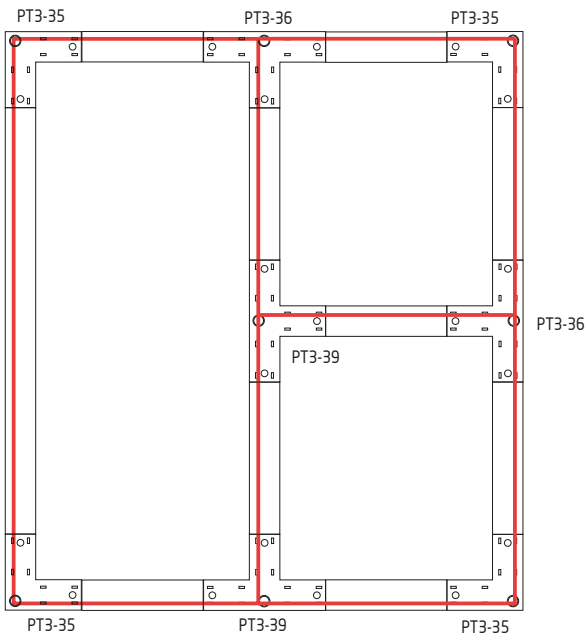

вариант сборки 1

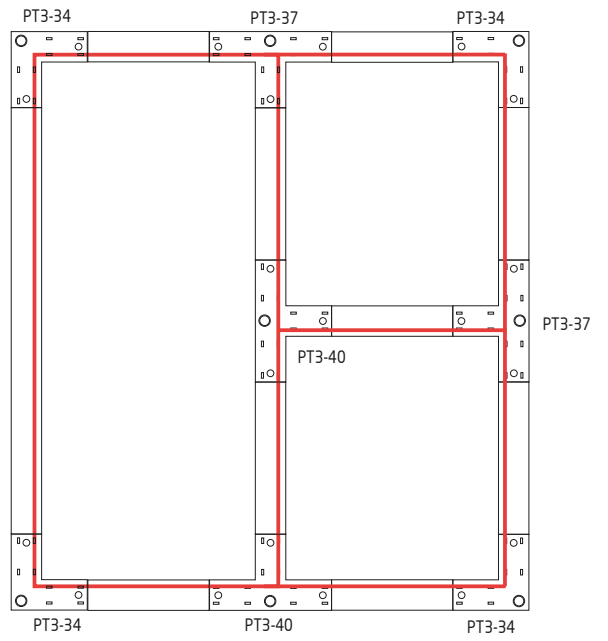

вариант сборки 2

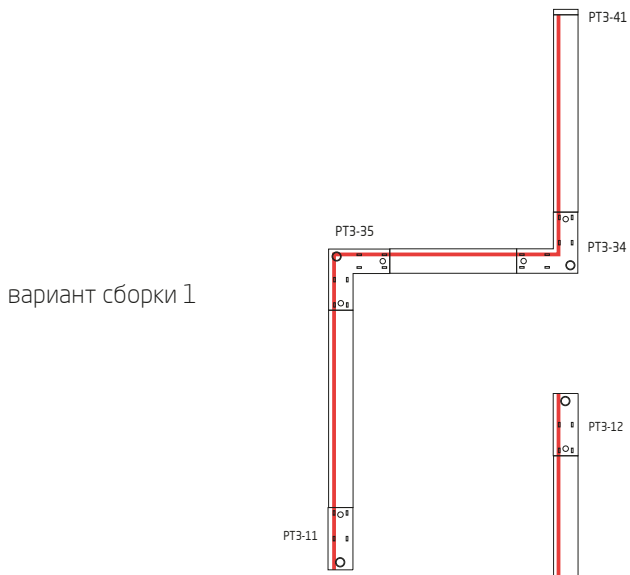

вариант сборки 1

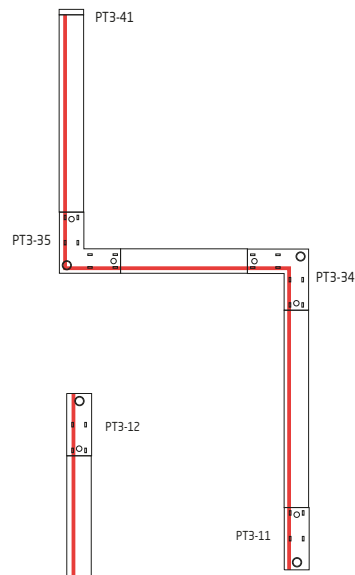

вариант сборки 3

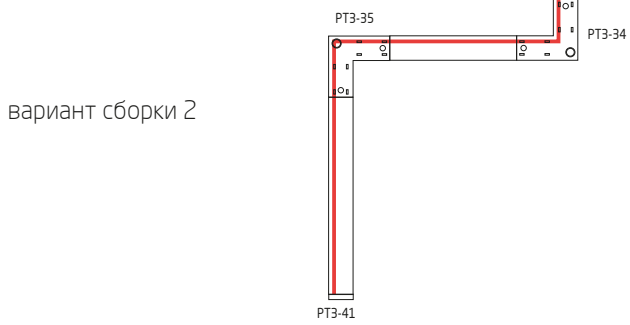

вариант сборки 2

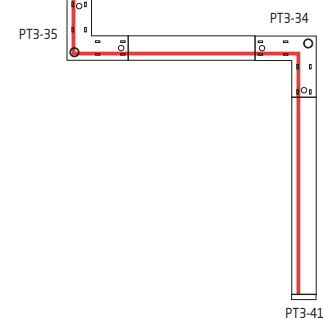

вариант сборки 4

Сделать корректный выбор комплектующих с оптимальным расположением "нейтрали", чтобы не оборвать цепь Вам помогут следующие признаки:

- А) На шинопроводе "нейтраль" (N) является контактом находящимся со стороны выступа корпуса (рис. 1)
- Б) На корпусе комплектующих есть соответствующие обозначения стороны расположения "нейтрали" (рис.2)

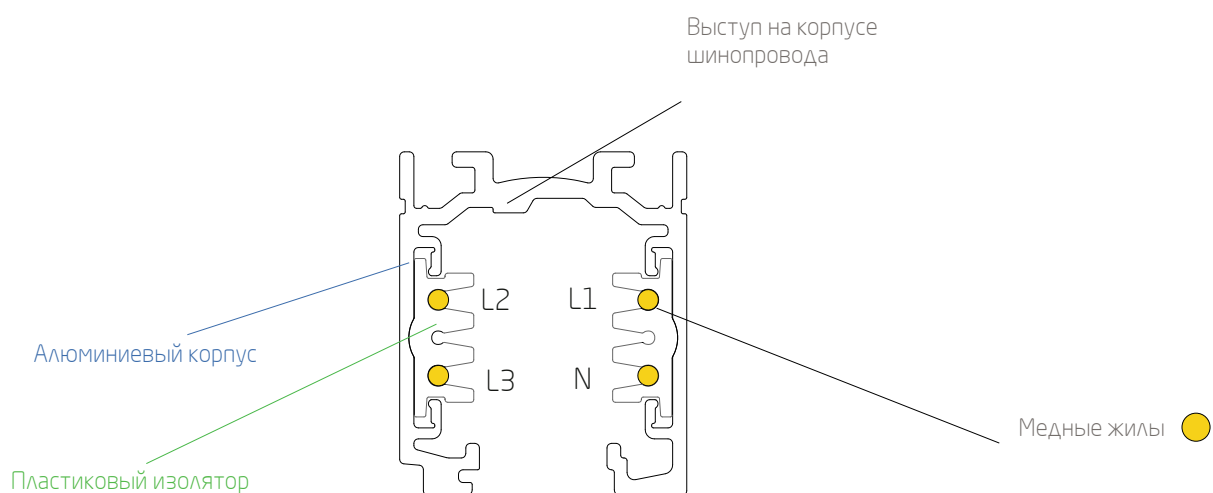

(рис. 1)

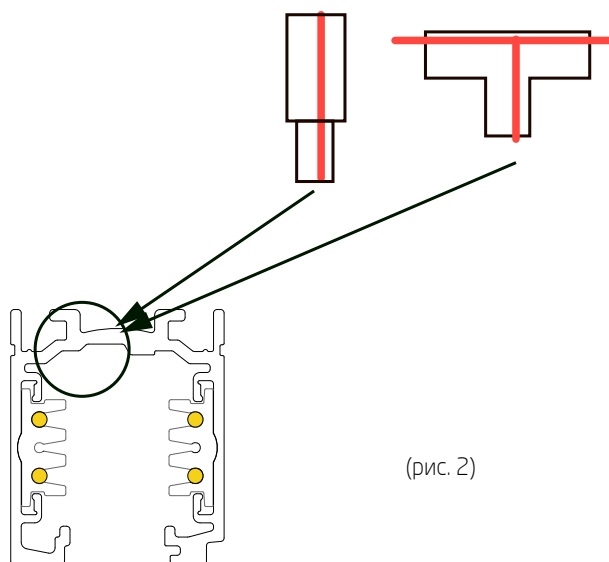

(рис. 2)

ВАЖНО!

Неправильное подключение комплектующих к шинопроводу может привести к поломке самого шинопровода и выходу из строя трековых светильников!

ПОДКЛЮЧЕНИЕ К СЕТИ:

Подключение шинпровода проводится специалистом-электриком в соответствии со схемой приведенной на рисунке и обозначениями на узлах ввода электропитания.

Максимально допустимая мощность – 11кВт.

ТОУ следует запитывать от отдельного автомата (16 А). Подключение ТОУ к сети питания может осуществляться через «Ввод питания», Жесткое «L-образное соединение», «Т-образное соединение», «X-образное соединение».

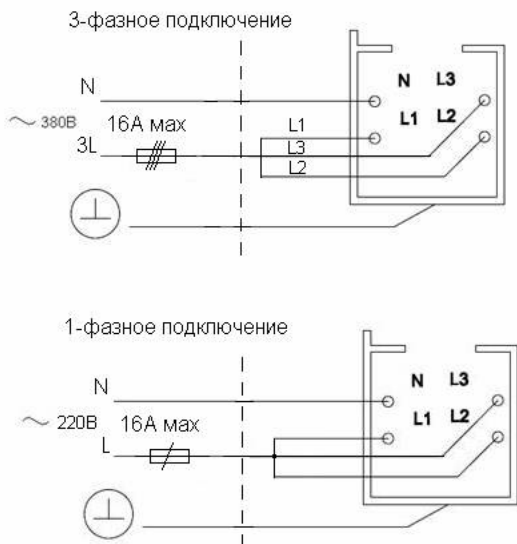

Снимите с «Ввода питания» крышку, раскрутив фиксирующий винт. При необходимости сделайте в торце крышки отверстие для провода (место для ввода отмечено полукругом). Введите провод через отверстие крышки в клеммную колодку «Ввода питания» в соответствии с обозначением контактов и зафиксируйте провода зажимами. Установите и закрепите крышку «Ввод питания».

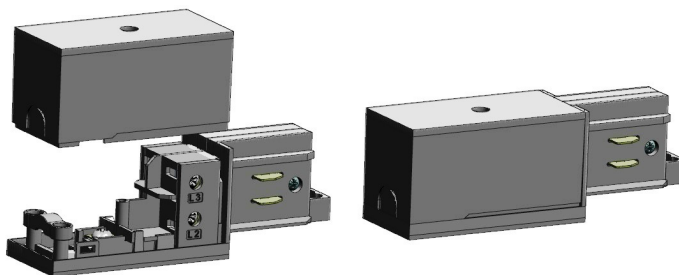

ВНИМАНИЕ. Все работы по монтажу шинпровода и установке светильников, замене ламп и техническому обслуживанию следует проводить при отключенном напряжении питания шинпровода. Категорически запрещается производить перемещение светильников вдоль шинпровода во включенном состоянии.

ВНИМАНИЕ. Установка на шинпровод светильников, конструкция адаптера которых не соответствует конструкции шинпровода, не допускается.

Подключите напряжение и проверьте работу ТОУ. Направьте светильники в нужных направлениях.

Определить способ крепления шинопровода, точки крепления шинопровода к поверхности, или места размещения подвесов.

Рекомендуемое расстояние между подвесами не более 1 м, что обеспечивает возможность максимально допустимой нагрузки на шинопровод (5 светильников весом не более 5 кг каждый, на 1 м шинопровода). Рекомендуемое расстояние между креплениями к поверхности 80 см. Рекомендуемое расстояние между светильниками 20 см.

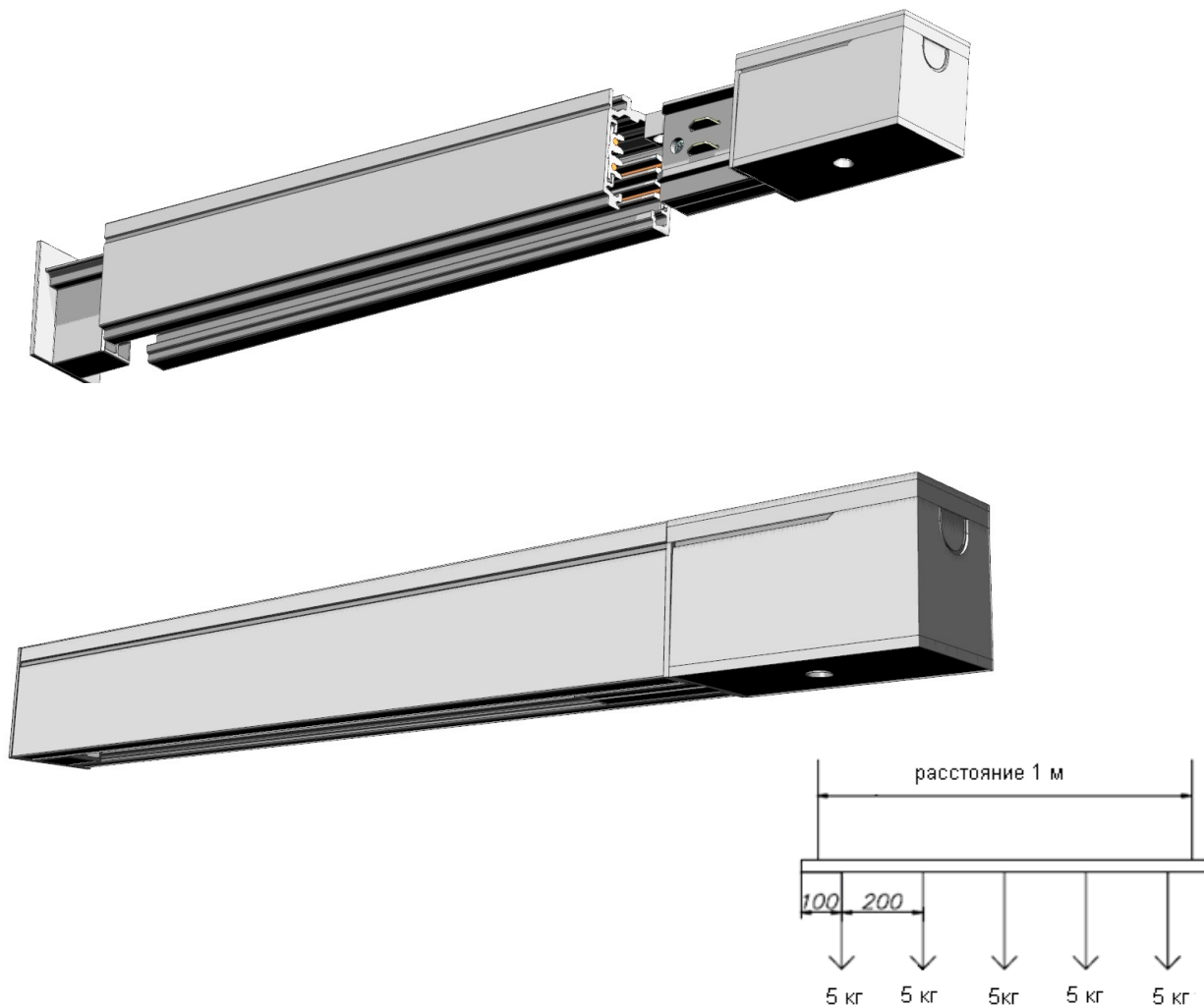

КРЕПЛЕНИЕ шинопровода НА ОПОРНУЮ ПОВЕРХНОСТЬ

1. Распакуйте шинопровод.
2. Разметьте и подготовьте монтажные отверстия.
3. Определите точку ввода в шинопровод. Установите шинопровод на потолок при помощи винтов, крепежных скоб, шурупов, саморезов и др крепежных элементов (шапочка макс 8мм). Проверьте надежность крепления.

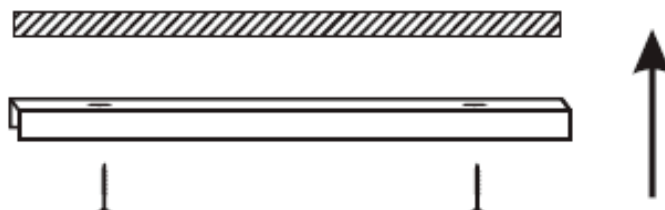

Внимание: При креплении шинопровода непосредственно к потолку, следует подбирать крепеж, соответствующий материалу потолка.

КРЕПЛЕНИЕ ШИНОПРОВОДА С ПОМОЩЬЮ ПОДВЕСОВ:

Для подвешивания ТОО необходимо использовать специальные комплекты подвесов, состоящие из троса с концевым стопорным элементом разной длины, крепления-цанга и скобы крепления.



1. Распакуйте шинопровод.
2. Разметьте и подготовьте монтажные крепления подвесов.
3. Закрепите крепление-цанга на потолке.
4. Отрегулируйте высоту троса
5. Зафиксируйте шинопровод в скобе крепления.



При выполнении подвеса нескольких соединенных отрезков шинопровода следует располагать их строго в горизонтальной плоскости, не допуская перекосов и неравномерности натяжения подвесов. Для обеспечения надежного соединения отрезков шинопровода в линию используется дополнительный элемент - усилитель стыка. Усилитель стыка имеет отверстие для обеспечения возможного крепления при помощи троса.



УГЛОВОЕ СОЕДИНЕНИЕ

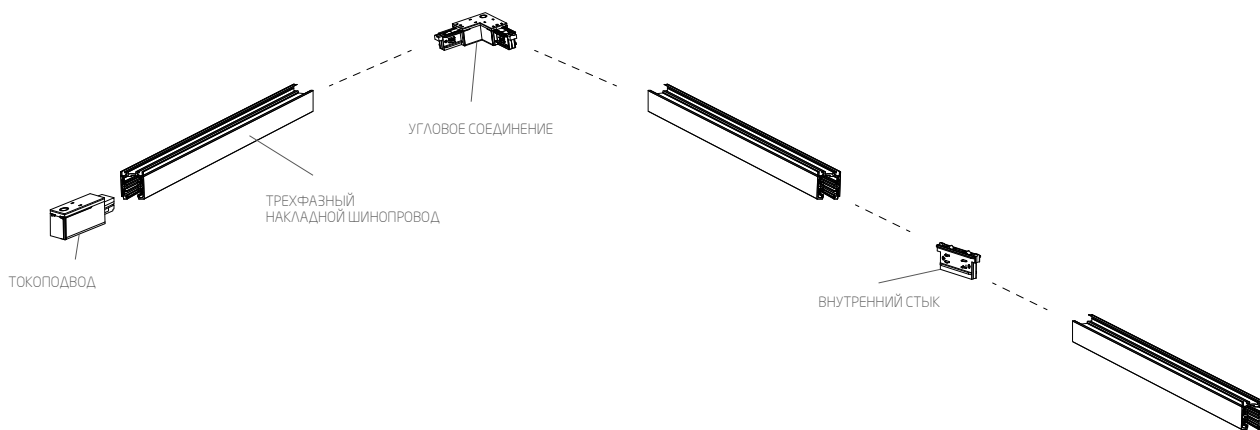

Общие сведения.

- Система предназначена для общего или комбинированного освещения помещений общественно-административных зданий, офисов, предприятий торговли и общественного питания и других аналогичных помещений, а также для освещения жилых помещений. Способы установки: накладной на потолок или крепление к потолку при помощи тросовых подвесов.
- Очистка шинпровода от пыли и грязи производится только с помощью сухой тканевой салфеткой, без применения чистящих средств, органических растворителей и других легковоспламеняющихся жидкостей.

Требования по безопасности.

- Все работы по установке и техническому обслуживанию необходимо проводить только при отключенном напряжении питающей сети в соответствии с прилагаемой инструкцией.
- Электромонтажные работы должны производиться только квалифицированным персоналом, имеющим соответствующий допуск на проведение работ.

Гарантийные обязательства.

- Гарантийный срок эксплуатации 36 месяцев со дня продажи при соблюдении потребителем условий эксплуатации.
- В случае выхода светильника из строя во время гарантийного срока, при соблюдении правил эксплуатации, потребитель предъявляет претензии в установленном порядке.
- За неправильную транспортировку, хранение, монтаж и эксплуатацию светильников, предприятие-изготовитель ответственности не несет.