

Технический паспорт
Однофазный шинопровод POWER TRACK Vx1

ХАРАКТЕРИСТИКИ

Монтаж	Встраиваемый
Материал	Алюминий
Цвет корпуса	Любой RAL
Потребляемая мощность	220В
Степень защиты	IP20
Гарантия	3 года

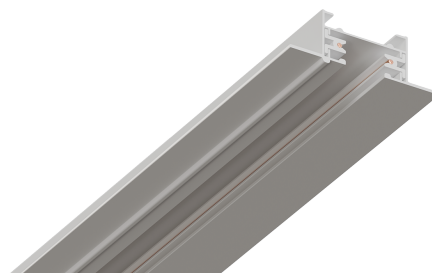

МОДИФИКАЦИИ

Модель	Питание	Размеры
F-PTV1-100	Сеть 220 В	19,3*59,6* 1000
F-PTV1-200	Сеть 220 В	19,3*59,6* 2000
F-PTV1-300	Сеть 220 В	19,3*59,6* 3000

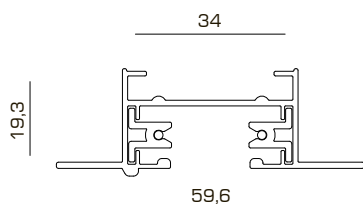

КОМПЛЕКТУЮЩИЕ

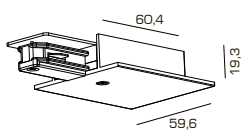

Токоподвод

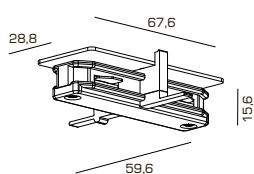

Стык внутренний

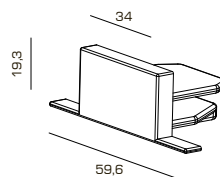

Заглушка

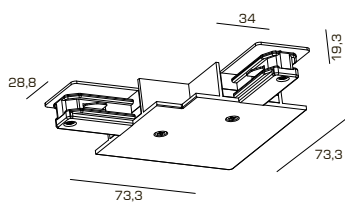

Угловое соединение

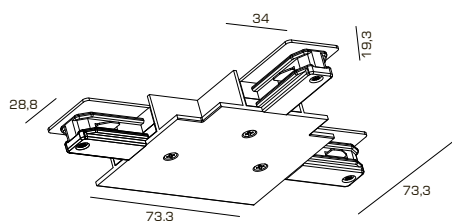

Т-образное соединение

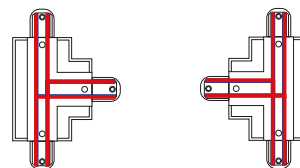

(внешнее и внутреннее)

Инструкция по монтажу трекового однофазного шинпровода (FALDI)

СПОСОБЫ СОЕДИНЕНИЯ ШИНОПРОВОДА

Составить предварительную план-схему трековой осветительной установки в помещении с указанием выбранных мест размещения и типов светильников. Определить вес светильников, мощность и потребляемый ток. На рисунках приведены некоторые возможные варианты

Если стандартные отрезки шинпровода (по данным каталога) не позволяют собрать требуемую конфигурацию, следует отмерить и отпилить отрезки шинпровода нужной длины. Шинпровод пилится ручной дисковой пилой. Для обеспечения ровного отреза следует использовать направляющее пилу приспособление (стусло).

Использование для распила устройств, способных повредить конструкцию шинпровода, например ножовки и подобных инструментов недопустимо. Если пластиковый профиль не закреплен по всей длине, то в таком случае возможен некоторый люфт шины внутри алюминиевого профиля, что может негативно сказаться на эксплуатации светильников и самого шинпровода.

При определении размеров конструкции в целом, следует учесть размеры соединительных элементов. Внимание: после нарезки необходимо очистить шинпровод от стружки.

1. Линия

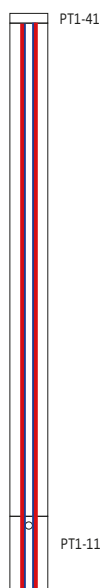

2. Угловое соединение

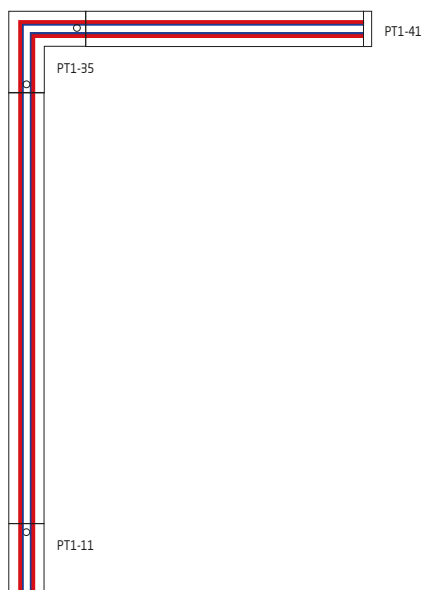

3. Прямоугольное соединение

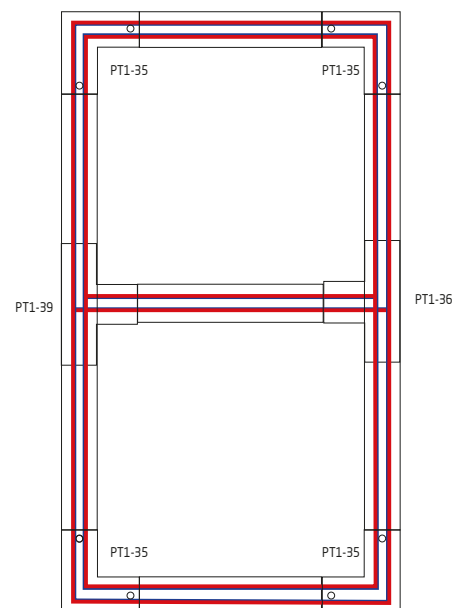

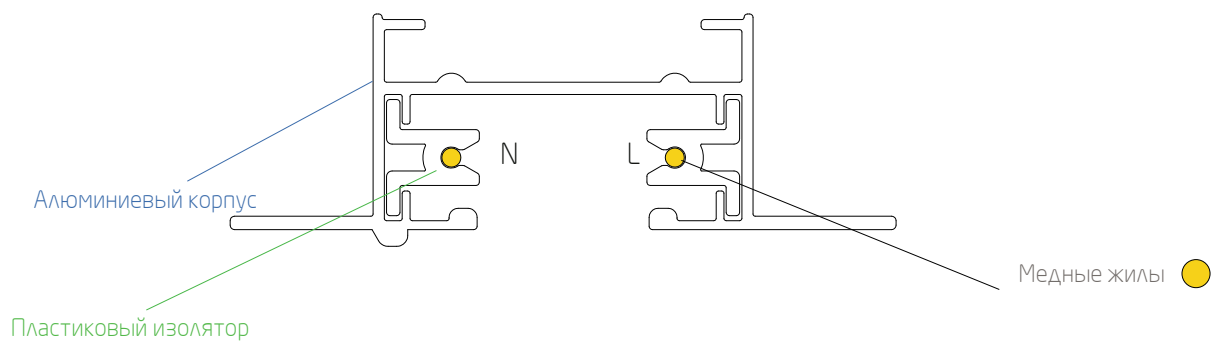

ВАЖНО!

Неправильное подключение комплектующих к шинопроводу может привести к поломке самого шинопровода и выходу из строя трековых светильников!

ПОДКЛЮЧЕНИЕ К СЕТИ:

Подключение шинпровода проводится специалистом-электриком в соответствии со схемой приведенной на рисунке и обозначениями на узлах ввода электропитания.

Максимально допустимая мощность – 11кВт.

Шину следует запитывать от отдельного автомата (16 А). Подключение к сети питания может осуществляться через «Ввод питания», Жесткое «L-образное соединение», «Т-образное соединение».

Снимите с «Ввода питания» крышку, раскрутив фиксирующий винт. При необходимости сделайте в торце крышки отверстие для провода (место для ввода отмечено полукругом). Введите провод через отверстие крышки в клеммную колодку «Ввода питания» в соответствии с обозначением контактов и зафиксируйте провода зажимами. Установите и закрепите крышку «Ввод питания».

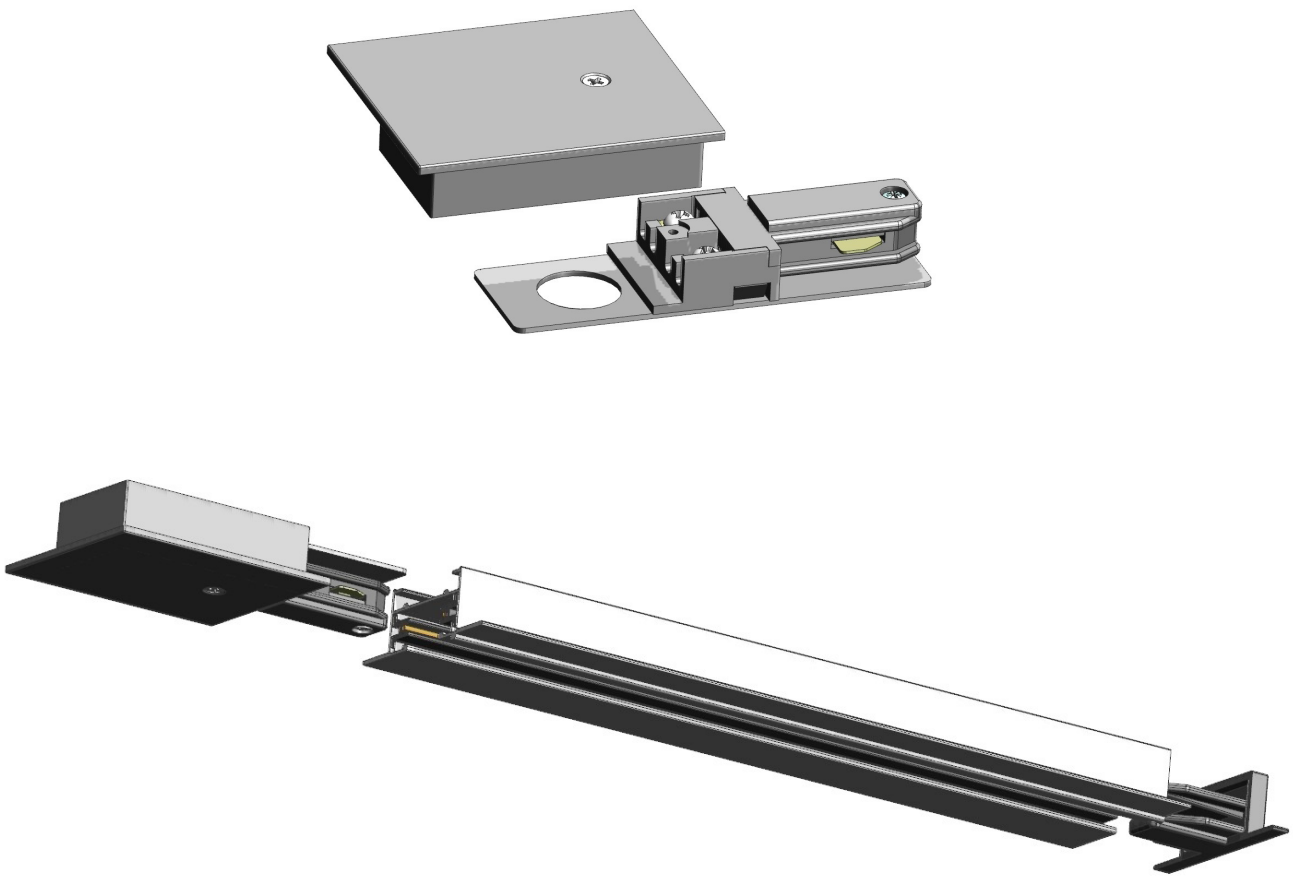

ВНИМАНИЕ. Все работы по монтажу шинпровода и установке светильников, замене ламп и техническому обслуживанию следует проводить при отключенном напряжении питания шинпровода. Категорически запрещается производить перемещение светильников вдоль шинпровода во включенном состоянии.

ВНИМАНИЕ. Установка на шинпровод светильников, конструкция адаптера которых не соответствует конструкции шинпровода, не допускается.

Подключите напряжение и проверьте работу. Направьте светильники в нужных направлениях.

КРЕПЛЕНИЕ ВСТРАИВАЕМОГО ШИНОПРОВОДА

НА ПОДВЕСАХ К ОСНОВНОМУ ПОТОЛКУ

1. Распакуйте шинопровод.
2. Разметьте и подготовьте монтажные крепления подвесов.
3. Закрепите крепление-уголок на потолке.
4. Проденьте трос в скобу крепления шинопровода.
5. Установите зажим троса в отверстии крепления-уголка.
6. Вставьте оставшийся свободным конец троса в зажим троса, выберите необходимую длину подвеса и зафиксируйте трос зажимом.
7. Отрежьте лишнюю часть троса.
8. Зафиксируете шинопровод в скобе крепления боковым винтом.

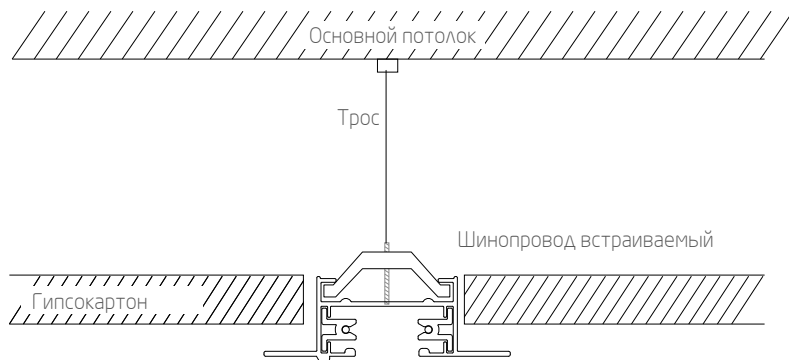

При выполнении подвеса нескольких соединенных отрезков шинопровода следует располагать их строго в горизонтальной плоскости, не допуская перекосов и неравномерности натяжения подвесов. .

С ПОМОЩЬЮ СКОБЫ

1. Распакуйте шинопровод.
2. Разметьте и подготовьте отверстия под скобы.
3. Установите скобы с помощью болтов.
4. Установите шинопровод под потолочное пространство и с помощью шестигранного ключа (в комплекте) зафиксируйте скобу.

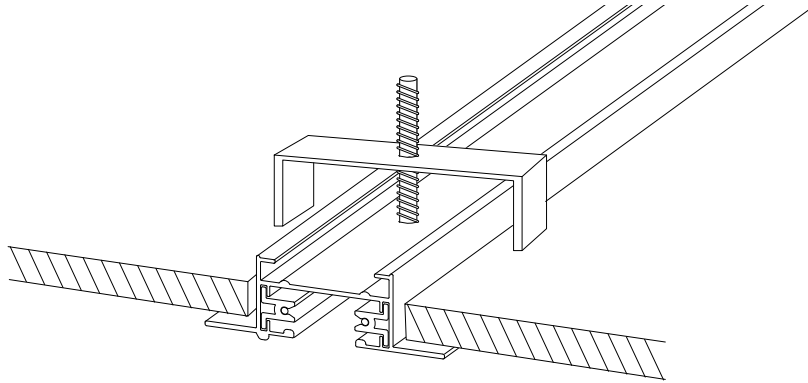

С ПОМОЩЬЮ САМОРЕЗОВ

1. Распакуйте шинопровод.
2. Разметьте и подготовьте отверстия на корпусе светильника.
3. Прижмите шинопровод к потолку и закрутите саморезы.

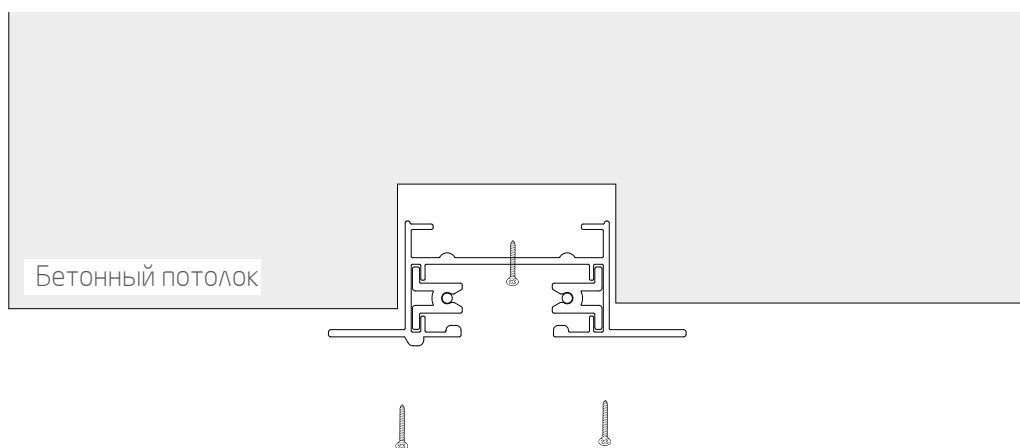

УГЛОВОЕ СОЕДИНЕНИЕ

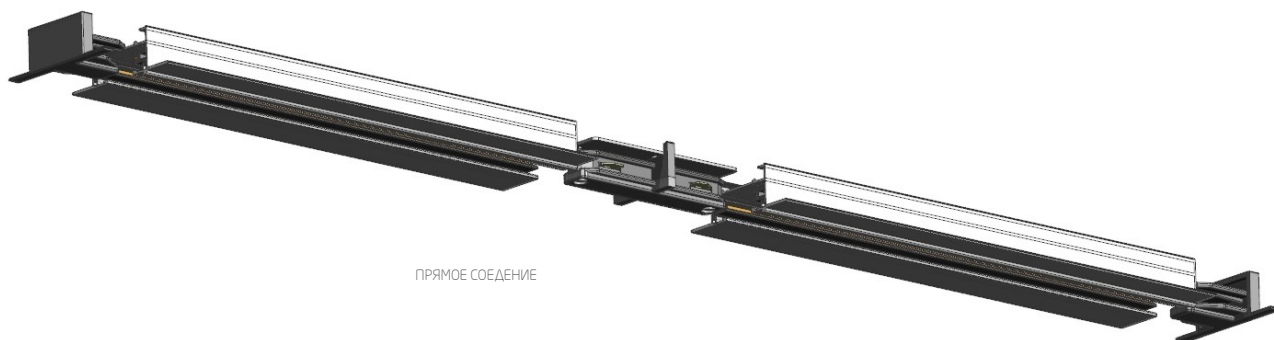

ПРЯМОЕ СОЕДИНЕНИЕ

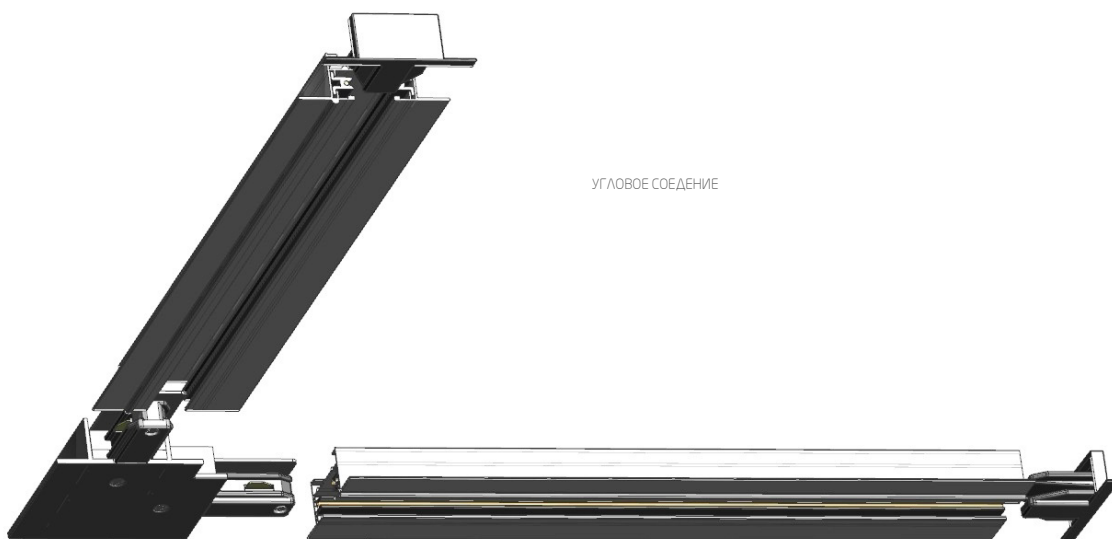

УГЛОВОЕ СОЕДИНЕНИЕ

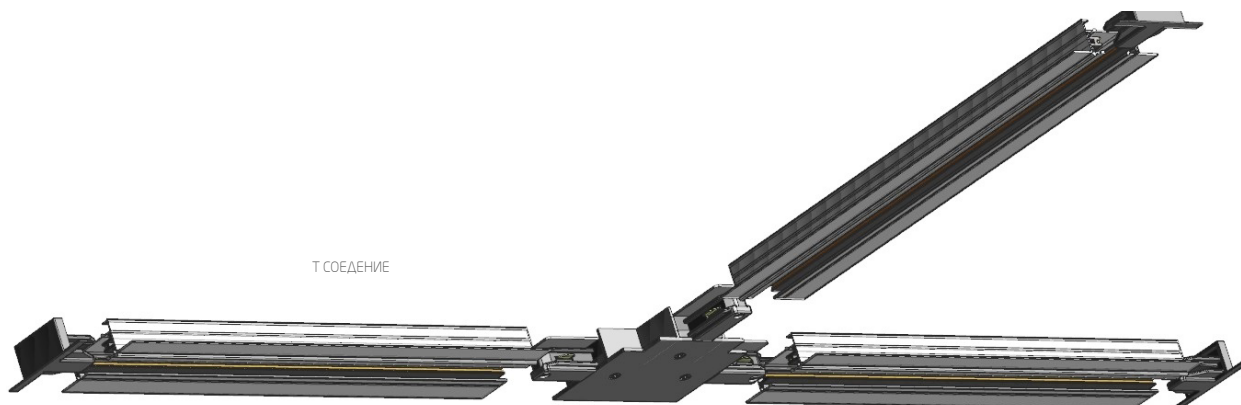

Т СОЕДИНЕНИЕ

Общие сведения.

- Система предназначена для общего или комбинированного освещения помещений общественно-административных зданий, офисов, предприятий торговли и общественного питания и других аналогичных помещений, а также для освещения жилых помещений. Способы установки: встраиваемый в потолок при помощи тросовых подвесов или скобы.
- Очистка шинпровода от пыли и грязи производится только с помощью сухой тканевой салфеткой, без применения чистящих средств, органических растворителей и других легковоспламеняющихся жидкостей.

Требования по безопасности.

- Все работы по установке и техническому обслуживанию необходимо проводить только при отключенном напряжении питающей сети в соответствии с прилагаемой инструкцией.
- Электромонтажные работы должны производиться только квалифицированным персоналом, имеющим соответствующий допуск на проведение работ.

Гарантийные обязательства.

- Гарантийный срок эксплуатации 36 месяцев со дня продажи при соблюдении потребителем условий эксплуатации.
- В случае выхода светильника из строя во время гарантийного срока, при соблюдении правил эксплуатации, потребитель предъявляет претензии в установленном порядке.
- За неправильную транспортировку, хранение, монтаж и эксплуатацию светильников, предприятие-изготовитель ответственности не несет.